



Boggier för godsvagnar

2005-06-13

Sida 1(13)

JC 01.09

GMJS NORM

Konstr

R

Rit

R

Godk

#

Detta normblad vill visa de olika typer av standardboggier som förekommit hos SJ och vissa privatbanor som har kunnat visa upp konstruktioner av särskilt intresse. Normbladet har inte för avsikt att utgöra ett komplett underlag för modellbygge, och visar därför endast en sidvy av varje boggietyp. Alla sidvyer är för tydlighetens skull uppritade i skala 1:25. Kompletta ritningsunderlag kan i de flesta fall förmedlas av GMJS om någon önskar så för modellbygge.

Här nedan anges vilka boggietyper som finns med i bakomliggande sidor. För varje boggietyp anges även under vilka vagn typer de huvudsakligen rullat.

INNEHÅLLSFÖRTECKNING

sid 2	Boggie för kanonvagn litt Q1.
sid 2	Boggie för malmvagn litt Mo nr 15317-15336.
sid 2	Fox-boggie för litt Ib nr 29895-29944.
sid 3	SJ boggie för transformatorvagn litt Q1 nr 23741.
sid 3	SHJ boggie för No-vagnar.
sid 3	Diamondboggie för tankvagnar.
sid 4	SJ boggie mod 46A (Diamondtyp) för vagnar litt Ibr nr 102000-102100 m fl
sid 4	Treaxlig boggie för vagnar litt So (Sd) nr 22759-22760.
sid 4	SJ treaxlig boggie för transformatorvagnar litt Q19 nr 23010, 23619.
sid 5	Fyraxlig boggie för specialvagnar litt Uaai, Uaai-x m fl.
sid 5	Treaxlig boggie mod 52 för transformatorvagnar litt Q19 nr 100399-100400.
sid 6	Boggie mod 34 i nitat utförande för vagnar litt Ob.
sid 6	Boggie mod 34 i svetsat utförande för vagnar litt Ob.
sid 6	Raxwerk-boggie för tankvagnar (f.d. tyska tenderboggier).
sid 7	SJ standardboggie mod G 70 (UIC standardboggie för godsvagnar).
sid 7	SJ standardboggie mod G66 kortare variant.
sid 7	Variant boggie mod G56.
sid 8	Boggie för provmalmvagn nr 106745.
sid 8	Boggie för provmalmvagn nr 106746
sid 8	Boggie för provmalmvagn nr 106748 variant 1 (ASJ Falun)
sid 9	Boggie för provmalmvagn nr 106748 variant 2 (ASJ Falun, modifierad UIC)
sid 9	Boggie för provmalmvagn nr 106748 variant 3
sid 9	Boggie för provmalmvagn nr 106757-759 mod G65
sid 10	Scheffel HS radial (LKAB Uanoo)
sid 10	Henricotboggie
sid 10	Standardboggie för godsvagnar mod Y25
sid 11	SJ Standardboggie mod G 673 (för malmvagnar), Henricot
sid 11	Talbot DRRS 25 ton axellast, mod G 675
sid 11	Boggie SEAG med Megi-fjädring
sid 12	Boggie mod G871 (ASEA godsvagnsboggie)
sid 12	Boggie från NACO Technologies för 30 tons axeltryck, typ AM III, mod G 981
sid 12	LKAB malmvagnsboggie av Scheffeltyp för Sydafrikavagnarna
sid 13	Standardboggie mod Y 31
sid 13	Standardboggie typ TF25

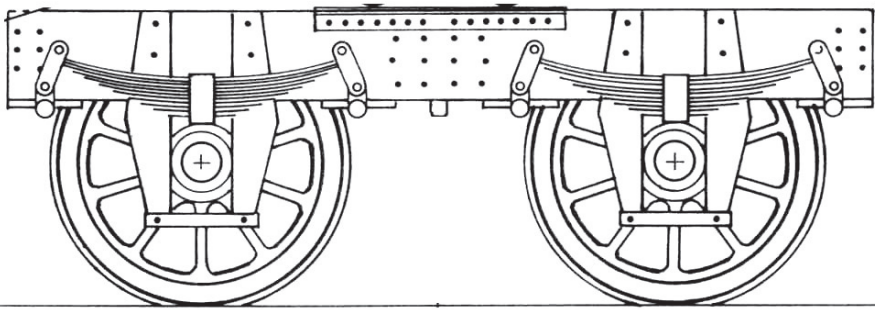

Boggie för kanonvagn litt Q1 nr 4061, 5649-5650. Axelavstånd i boggien 1575 mm.

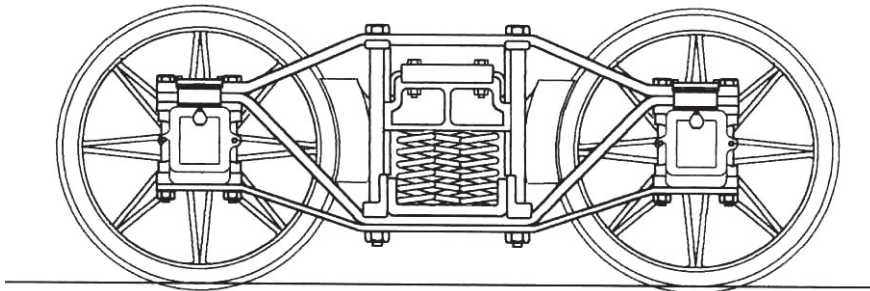

Boggie för malmvagn litt Mo nr 15317-15336. Vagnarna såldes sedermera till LKAB. Axelavstånd i boggie 1630 mm.

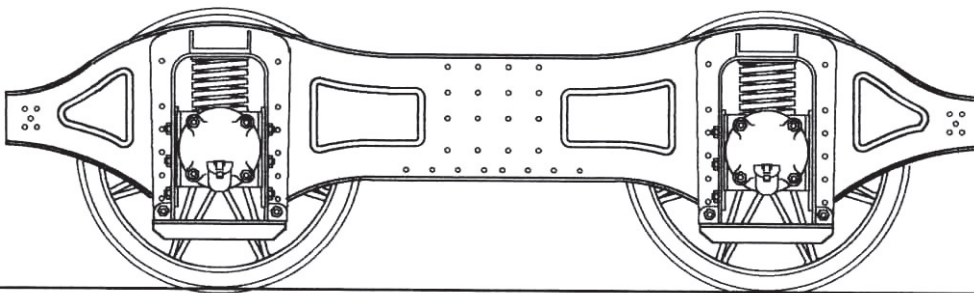

Boggie av Foxtyp för öppna godsvagnar med höga väggar litt lb med nr 29895-29944. Axelavstånd i boggie 1800 mm.

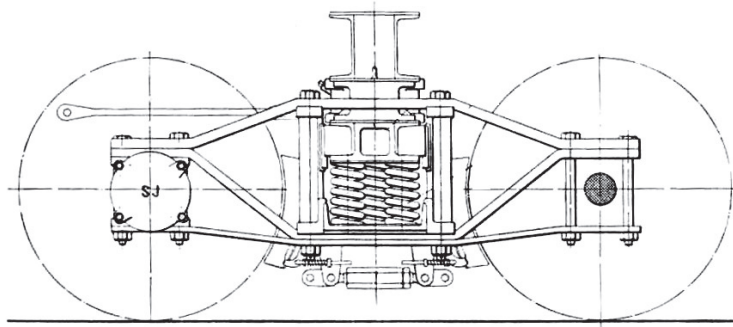

Boggie av typ Diamond för tidigare varianter av transformatorvagn litt Q1 nr 23741. Axelavstånd i boggie 1500 mm.

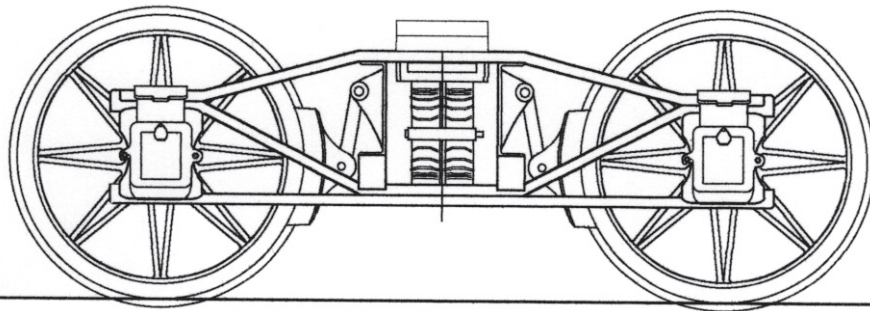

Skåne-Hallands Järnvägars (SHJ) boggie till öppna godsvagnar litt No. Axelavstånd i boggie 1850 mm.

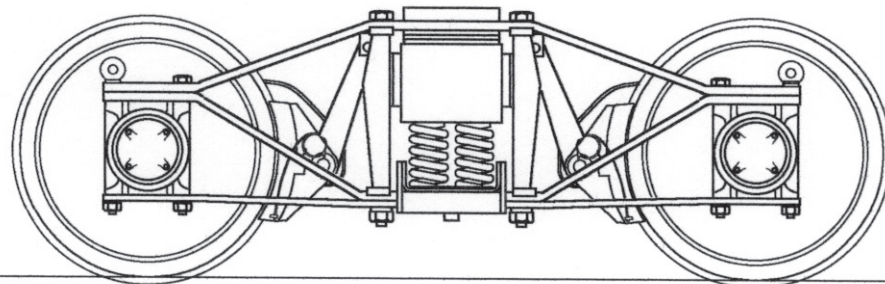

Boggie av typ Diamond för tankboggievagnar. Axelavstånd i boggie 2000 mm.

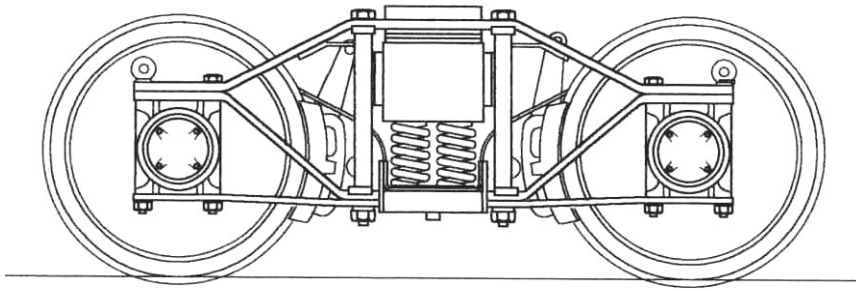

SJ standardboggie mod 46A av Diamondtyp. Återfanns under vagnar litt lbr nr 102000-102100 m.fl. Axelavstånd i boggie 1680 mm.

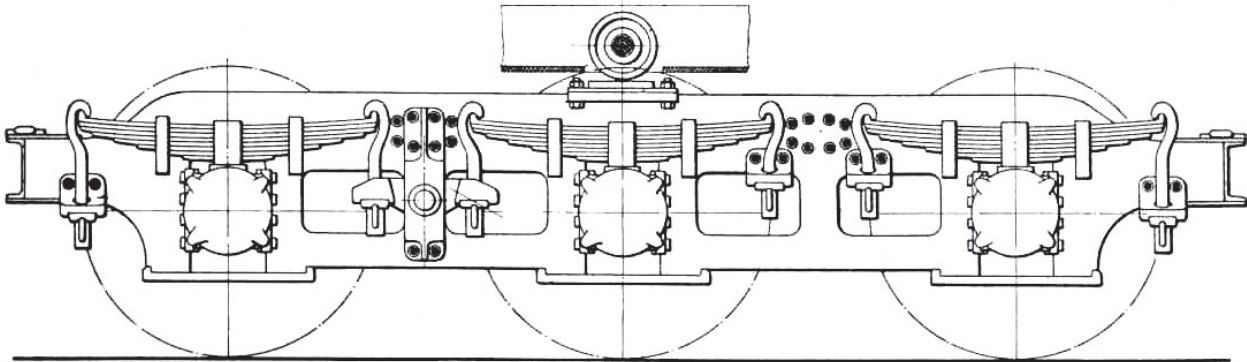

Treaxlig boggie för vagnar litt So nr 22759 - 22760 (fd litt Sd) m.fl. Axelavstånd mellan boggieaxlar 2600 mm (5200 mm över ytteraxlar).

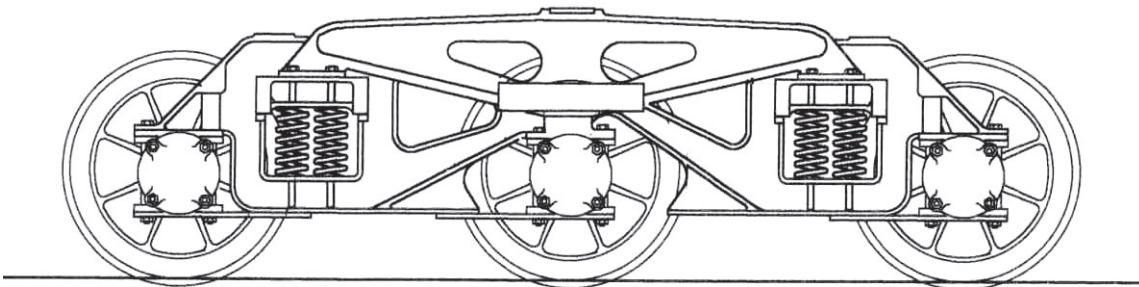

Treaxlig boggie till transformatorvagn litt Q19 nr 23010, 34619. Axelavstånd i boggie 3000 mm (6000 mm över ytteraxlar)

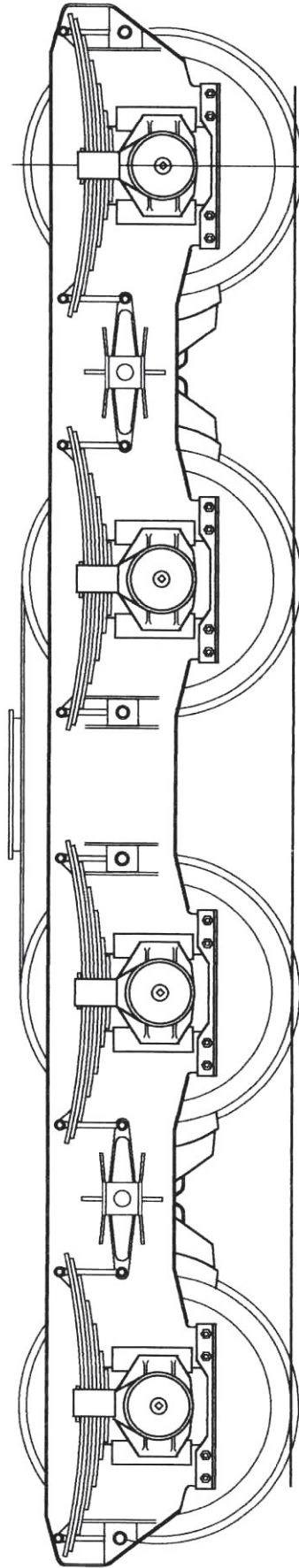

Fyraxlig boggie för specialvagnar för mycket tunga transporter. Finns i tvåaxligt och treaxligt utförande. Återfinns under vagnar litt Uaai, Uaai-x, Uaai-z, Ujais m.fl. Axleavstånd i boggie 1550 mm (4650 över ytteraxlar i fyraxligt utförande)

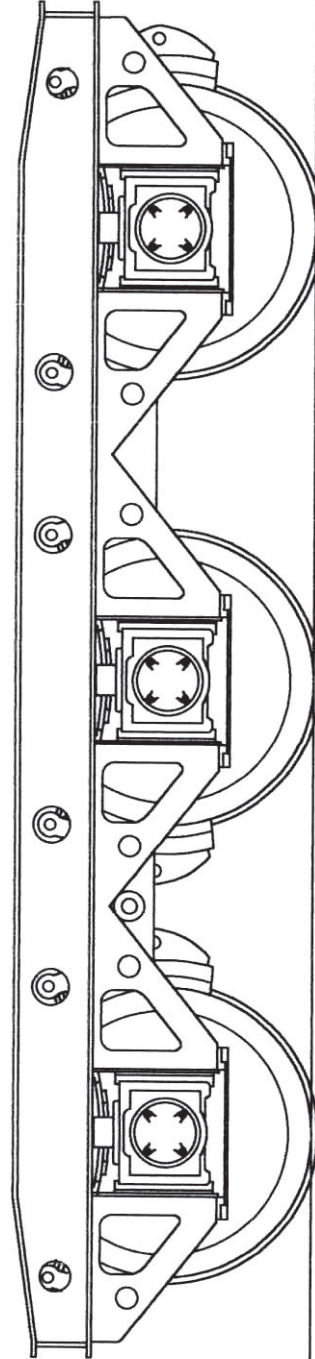

Treaxlig boggie mod 52 för bl.a. litt Q19 nr 100399-100400, 101089, samt litt Sdu och liknande vagnar. Axelavstånd i boggie 3000 mm (6000 mm över ytteraxlar).

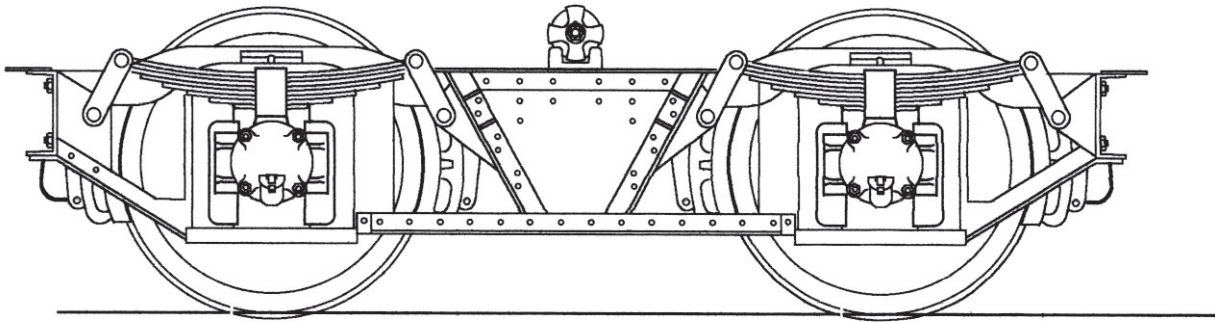

Boggie mod 34 i nitat utförande för öppna godsbyggvagnar litt Ob. Axelavstånd i boggie 2000 mm.

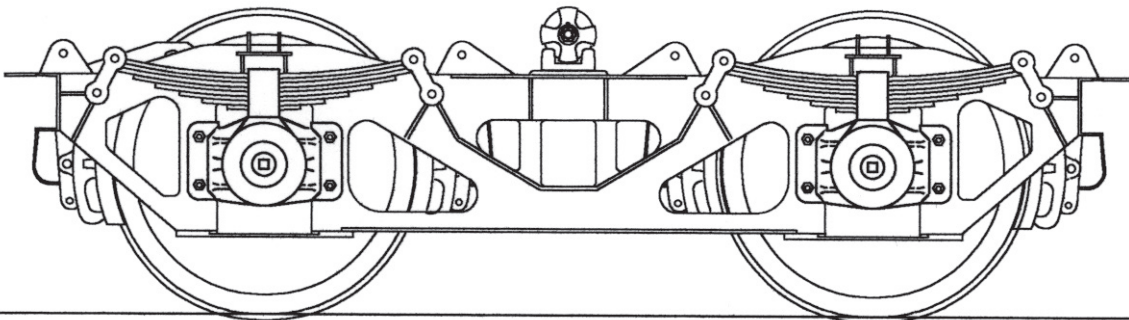

Boggie mod 34 i svetsat utförande för öppna godsbyggvagnar litt Ob. Axelavstånd i boggie 2000 mm.

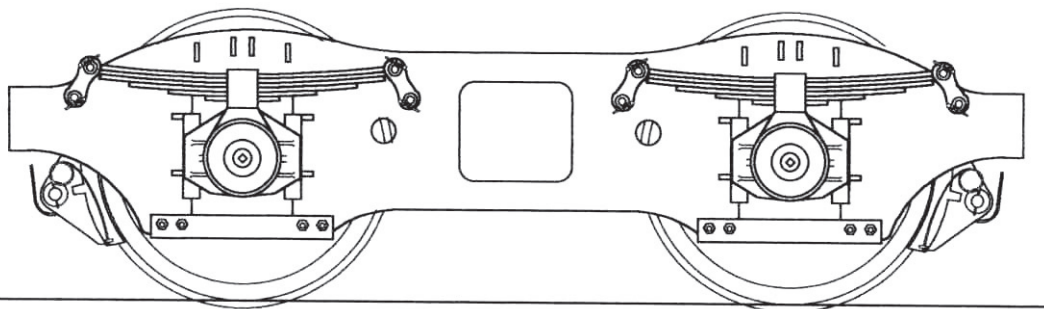

Boggie för korta tankvagnar litt Q12b. Utgöres av tenderboggierna från DR och byggdes in i tankvagnar levererade av Raxwerk i Österrike. Boggierna och vagnarna var nybyggda med användning av kvarblivet material. Axelavstånd i boggie 1800 mm.

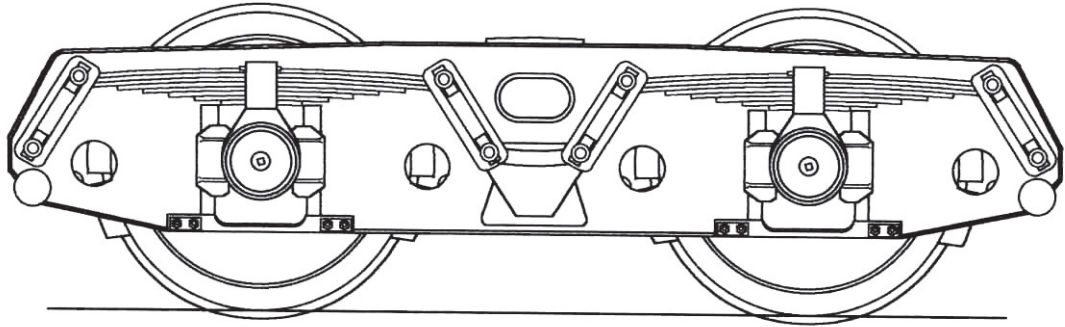

SJ standardboggie mod G70 med kortare axelavstånd om 1800 mm.

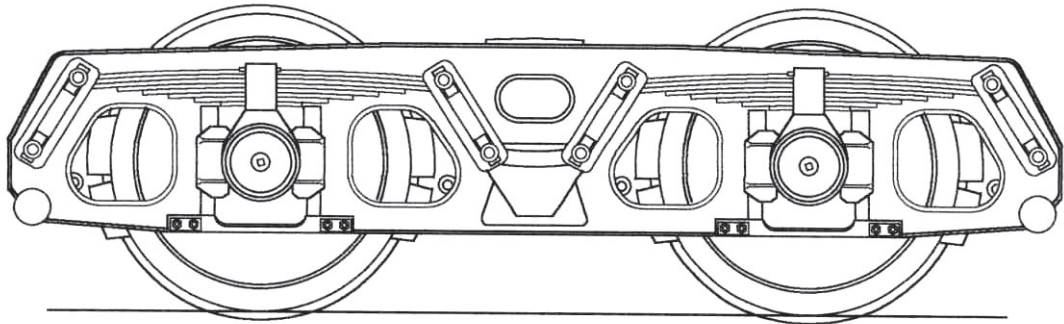

SJ standardboggie mod G66 med kortare axelavstånd om 1800 mm.

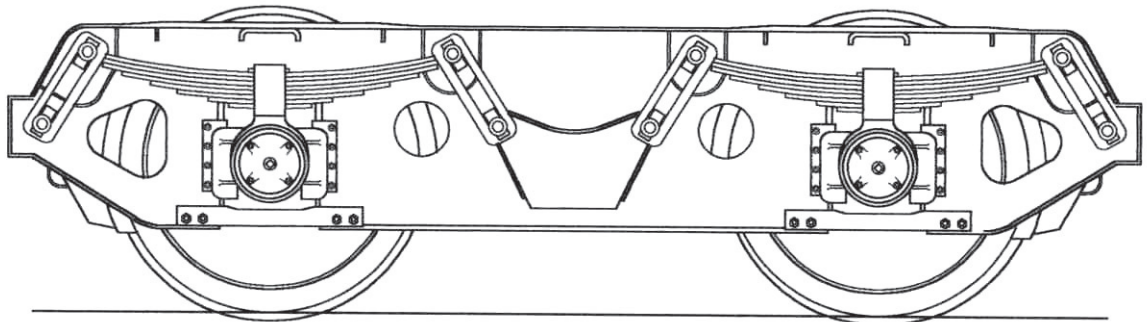

SJ Standardboggie med G56 (UIC standardboggie för godsvagnar). Axelavstånd i boggie 2000 mm.

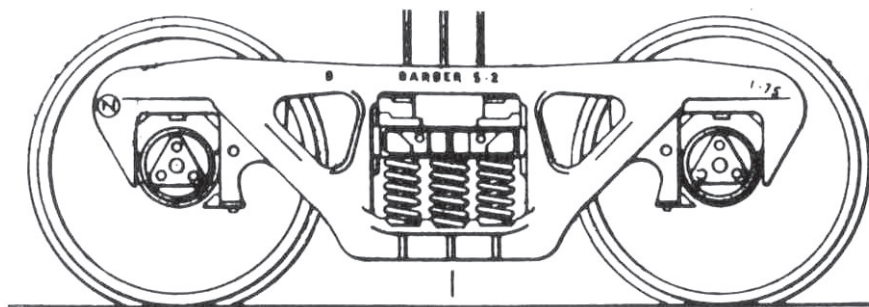

Boggie för provmalmvagn nr 106745. Axelavstånd i boggie 1800 mm.

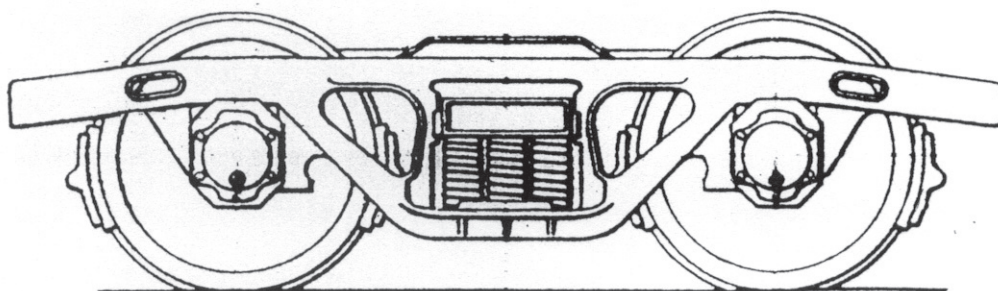

Boggie för provmalmvagn litt Mb nr 106746. Axelavstånd i boggie 1800 mm.

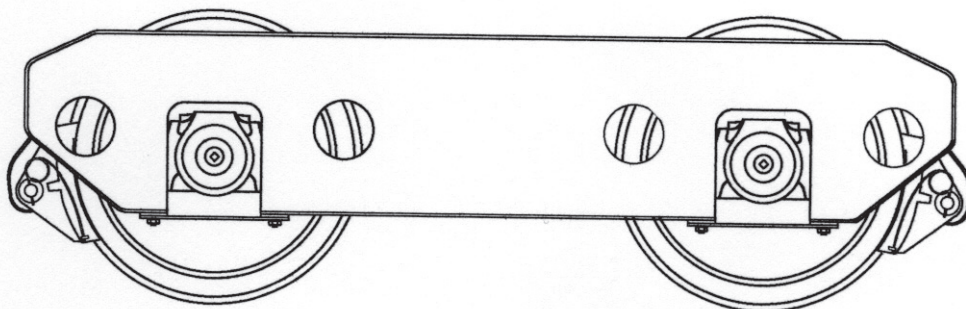

Boggie för provmalmvagn nr 106748 variant 1 (ASJ Falun). Axelavstånd i boggie 1800 mm

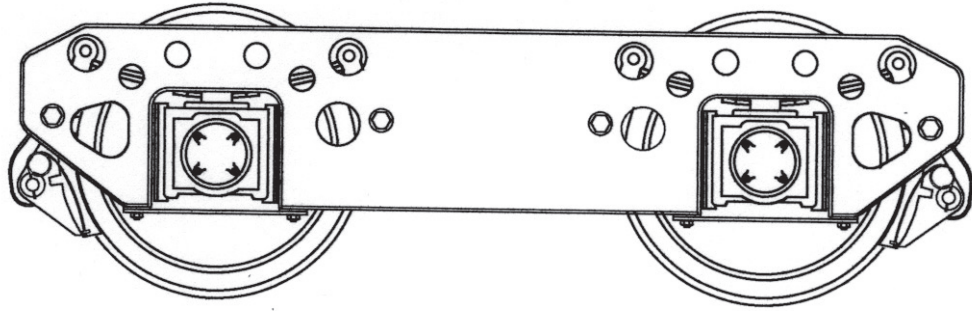

Boggie för provmalmvagn nr 106748 variant 2 (ASJ Falun)

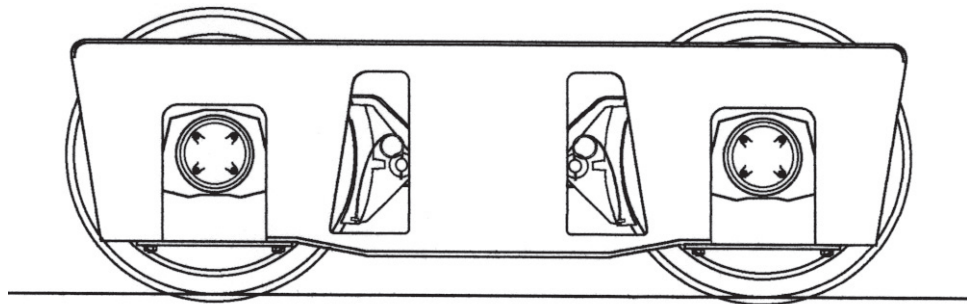

Boggie för provmalmvagn nr 106748 variant 3. Axelavstånd 1800 mm

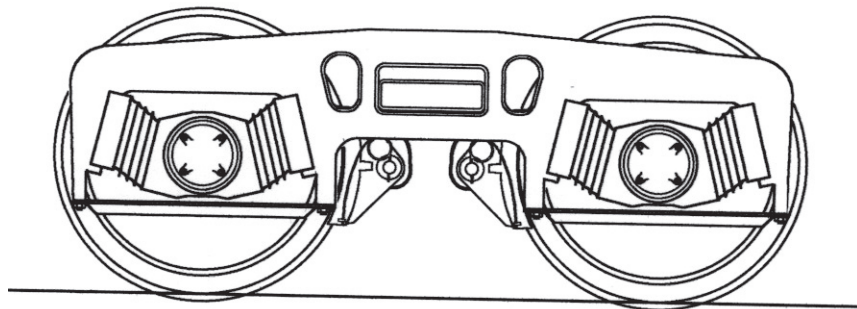

Boggie för provmalmvagn nr 106758-759, SJ Maskinbyrån mod G 65, tillverkare Henricot i gjutet utförande. Axelavstånd i boggie 1500 mm

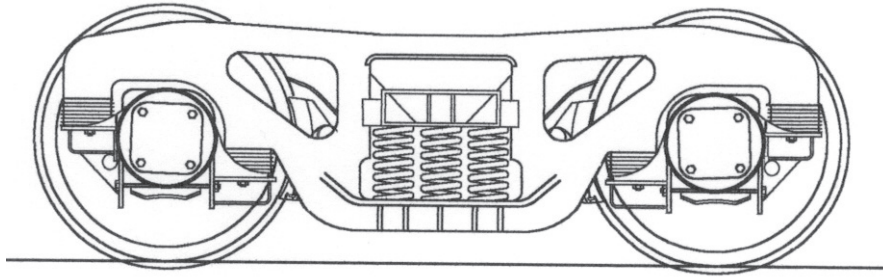

Scheffel HS radial (LKAB Uanoo), axelavstånd i boggie 1800 mm.

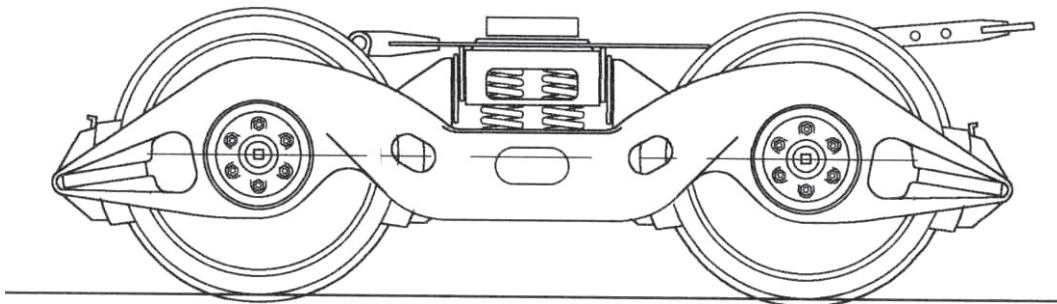

Henricotboggie, en boggietypp som endast undantagsvis har använts under svenska godsvagnar. Axelavstånd i boggie 1800 mm.

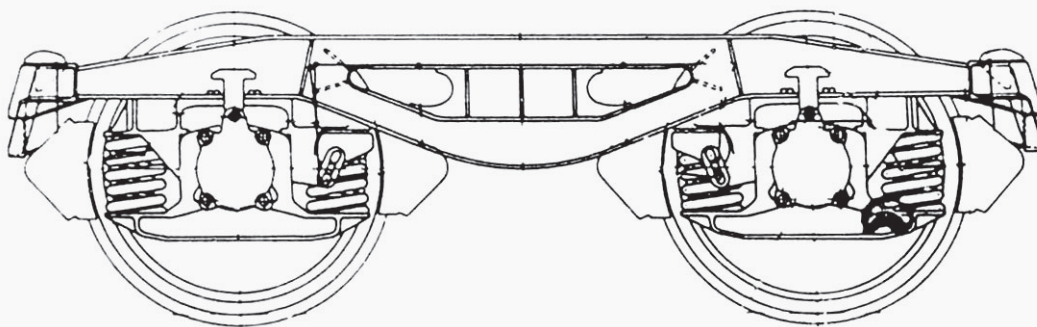

Standardboggie för godsvagnar med Y25 (ORE standardboggie sedam 1967). Axelavstånd i boggie 1900 mm.

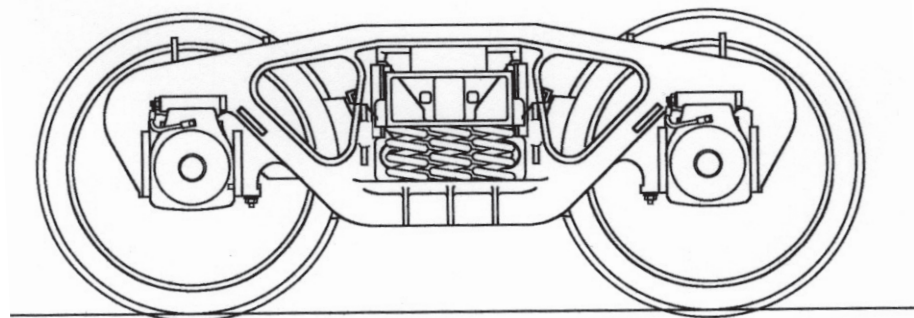

SJ Standardboggie mod G 673 (för malmvagnar), fabrikat Henricot. Axelavstånd i boggie 1800 mm

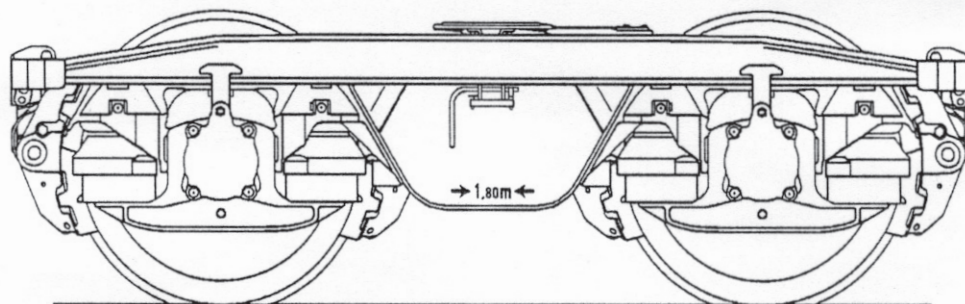

Talbot godsvagnsboggie typ DRRS-25. Axelavstånd i boggie 1800 mm. Förekommer i Sverige under ett antal av Nordwaggons vagnar.

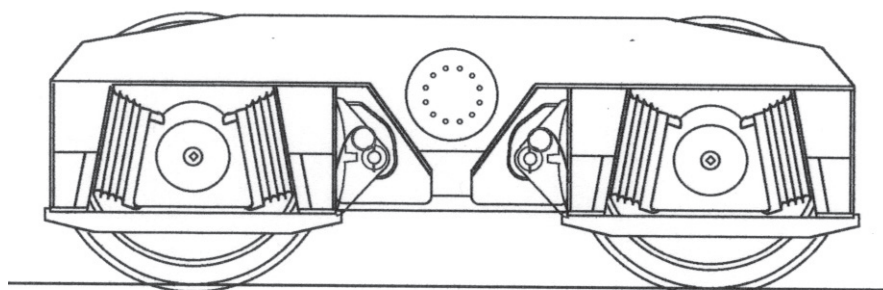

Boggie SEAG med Megi-fjädring. Axelavstånd i boggie 1700 mm

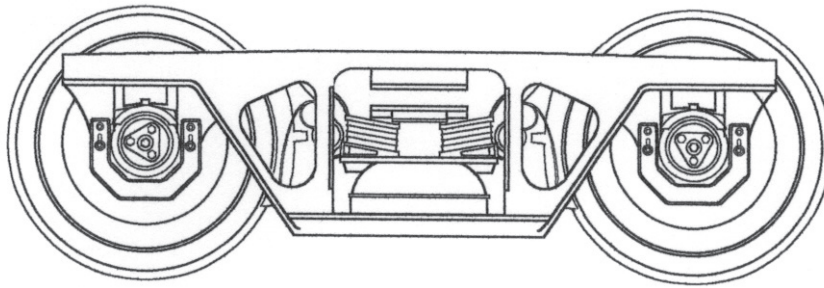

Boggie modell G 871 - ASEA-boggien, provades i en av SSAB:s stålämnesvagnar, axelavstånd i boggie 1800 mm. Boggierna var misslyckad och togs tidigt ur tjänst.

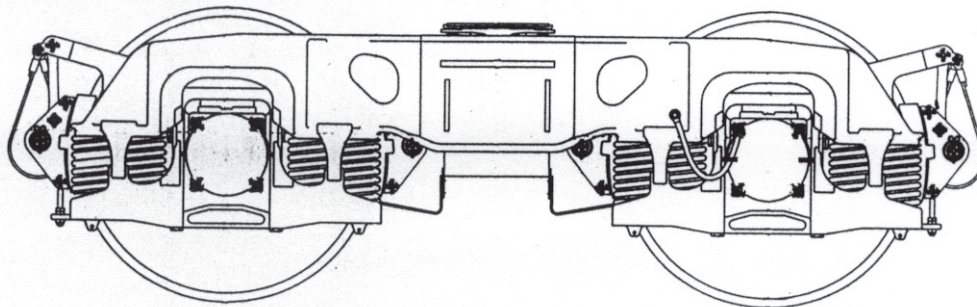

Boggie från NACU technologies (numera Probotec) för 30 tons axellast, mod G 981. Aterfinns under en del stålämnesvagnar. Axelavstånd i boggie 1700 mm.

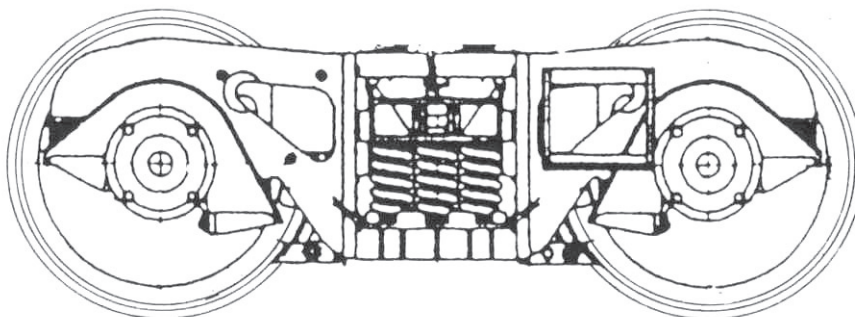

LKAB Malmvagnsboggie av Scheffeltyp för Sydafrikavagnarna. Axelavstånd i boggie 1800 mm.

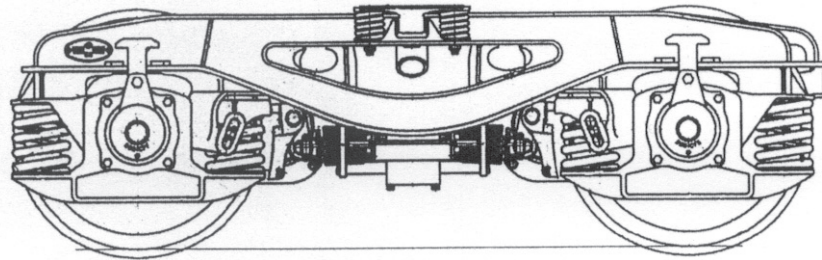

Standardboggie mod Y 31. Axelavstånd i boggie 1800 mm.

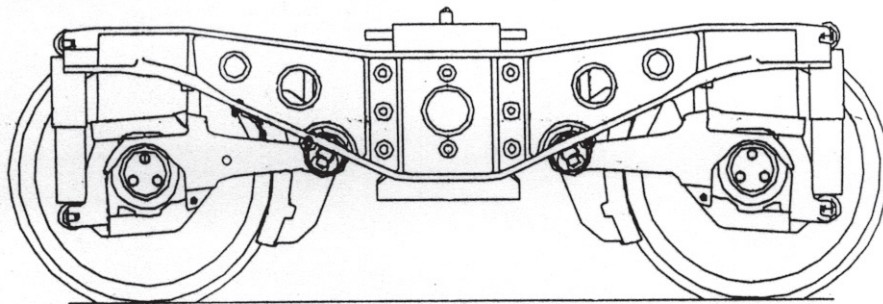

Standardboggie typ TF25. Axelavstånd i boggie 2000 mm. Har ännu ej använts i Sverige